

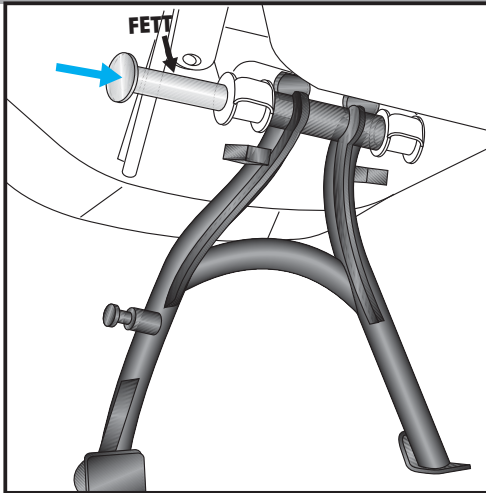

Montage



1

Montage des Hauptständers:

Den Hauptständer an den vorgegebenen Halterungen am Motorrad einfügen und den Lagerbolzen von links durchstecken. Lagerbolzen vorher einfetten.

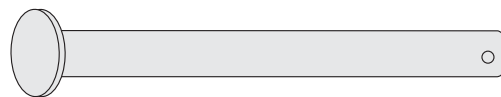

1x

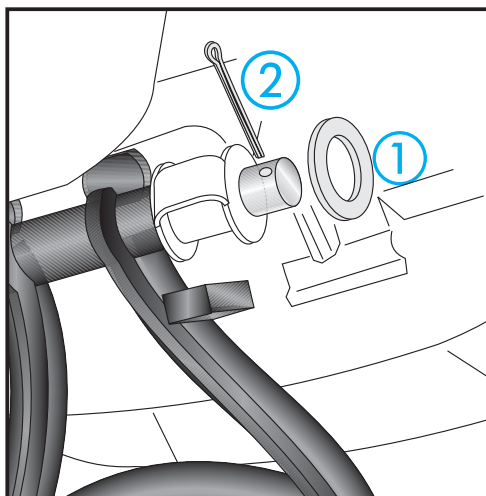

2

Auf der rechten Seite zuerst die U-Scheibe $\text{Ø}32 \times \text{Ø}21 \times 3$ über den Lagerbolzen schieben. Anschließend mit dem Splint 4mm sichern.

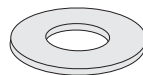

je 1x

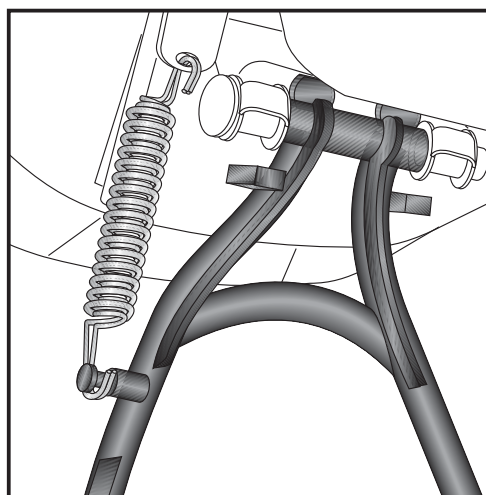

3

Montage der Feder Typ 2:

Die Feder wird an der vorhandenen Aufnahme eingehängt. Möglicherweise muß die Einhängstelle am Motorrad etwas geweitet werden (Fertigungstoleranzen). Die Feder muß sich frei drehen.

Dann die Feder am Bolzen des Hauptständers eingehängen.

Wir empfehlen hierfür das als Zubehör erhältliche Federmontage-Werkzeug (Art.-Nr.: 700.030)

Feder Typ 2

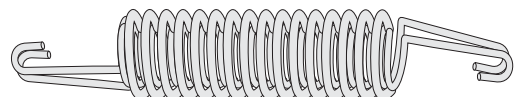

Hauptständer
HONDA XL 700V Transalp

Artikel Nr.: 505.952

Seitenkoffer
Topcases
Gepäckträger
Lock it System
Softbags
Aluminiumkoffer
Lederkoffer
Schutzbügel
Hauptständer
Chopper-Parts
Quad-Parts
Accessoires



Montage

Der Bausatz umfaßt die folgenden Teile:

Stück	Bestellnr.	Bezeichnung
1	HS701.020	Hauptständer
1	HS701.021	Lagerbolzen 185 x ø19
1	150.959	U-Scheibe Ø32 x Ø21 x 3
1	150.958	Splint 4 x 35
1	150.960	FederTyp 2

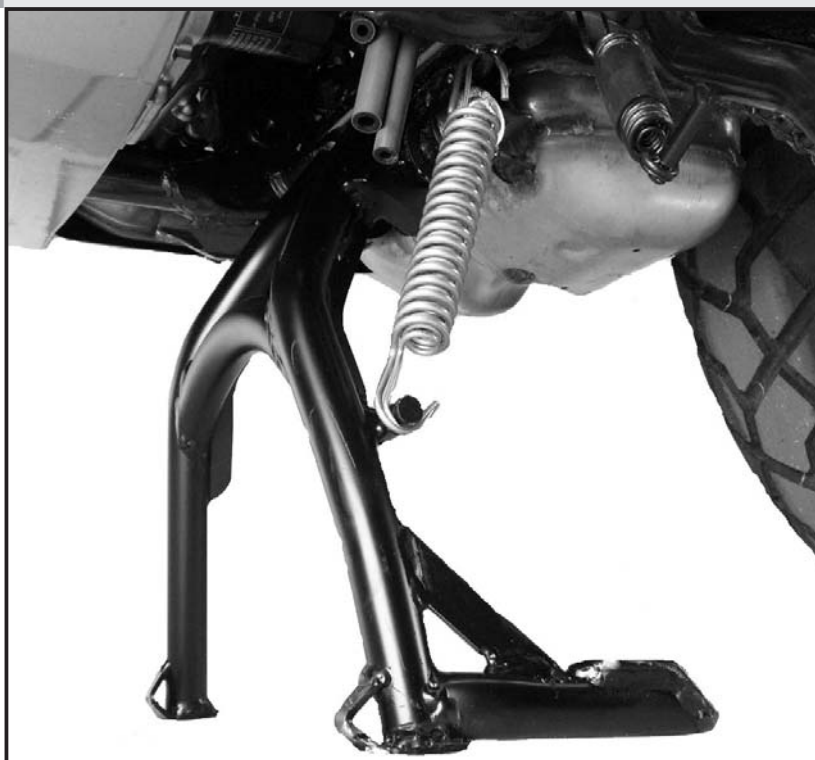

Bitte kontrollieren Sie nun die Funktionalität Ihres Hauptständers und überprüfen Sie die Festigkeit aller montierten Teile.

Nehmen Sie das Motorrad vom Hauptständer und kontrollieren Sie den Hauptständer nach der Montage auf das selbstständige Hochklappen in die obere Endlage.

Allgemein:

Alle vom Motorrad gelösten Schrauben sind gemäß Herstellerangaben wieder zu montieren, oder mit von HEPCO & BECKER gelieferten Schrauben zu ersetzen. Falls nicht anderweitig definiert, diese Schrauben mit folgenden Werten anziehen:

M 6 - 9,6 Nm M 8 - 23 Nm M 10 - 46 Nm

Gegebenfalls die Schraubverbindungen mit Schraubensicherung zusätzlich sichern.

Prüfen Sie nach 50 km alle Verbindungen auf festen Sitz.

Die Schräglagenfreiheit kann durch einen Hauptständer eingeschränkt werden.

Als weiteres Zubehör lieferbar:

650.952 01 01	Gepäckbrücke
650.952 00 01	Kofferträger Lock it System (abnehmbar)
502.114 00 01	Motorschutzbügel
700.952 00 01	Zusatzscheinwerfer Microflooder (nur in Verbindung mit Motorschutzbügel)



Hepco & Becker GmbH
An der Steinmauer 6

D-66955 Pirmasens

Tel.: 06331 - 1453 - 100

Fax: 06331 - 1453 - 120

eMail: vertrieb@hepco-becker.de

www.hepco-becker.de



Assembling instructions

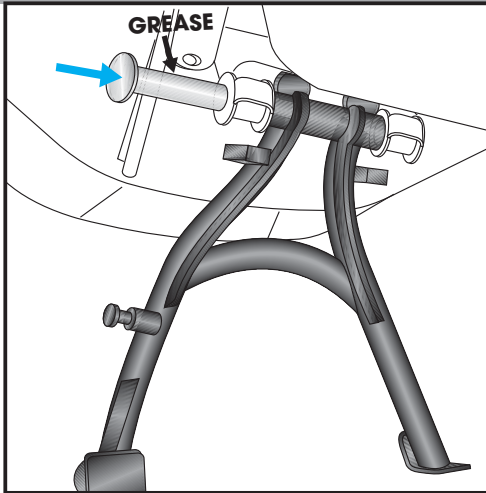

1

Fastening of the centre stand:

Move the centre stand between the fixing points at the bike.
Pull through the bolt from the left side.

Grease the bolt before assembling.



1x

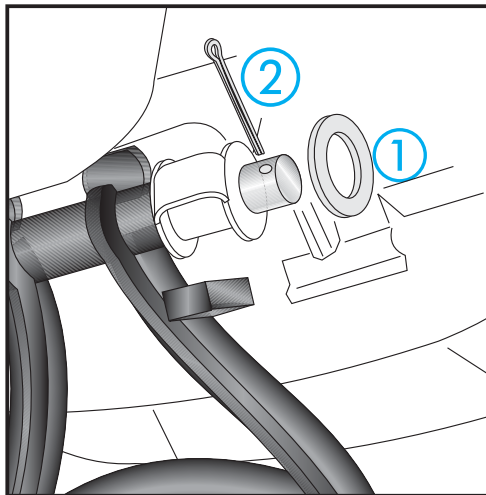

2

At the right side:

first mount the washer $\text{Ø}32 \times \text{Ø}21 \times 3$, then
secure it with the retaining pin 4mm.

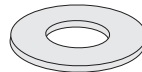

each 1x

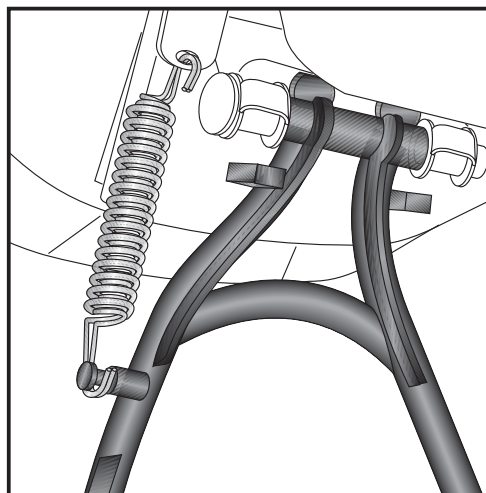

3

The springs will be fixed at the original fixing point of the bike.

Notice: it might be necessary to make the boring bigger.
The spring has to rotate easily.

Then the spring has to be fastened on the dowel pin at the side of
the centre stand.

We recommend our spring-mounting kit (item.-No.: 700.030).

Spring Type 2

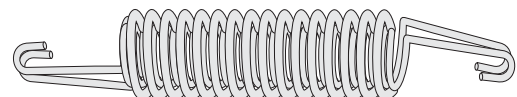

Centre stand
HONDA XL 700V Transalp

Item-No.: 505.952

Side cases
Top cases
luggage frames
Lock it system
Softbags
Aluminium luggage
Leather luggage
Protection bars
Center stands
Chopper parts
Quad parts
Accessories



Assembling instructions

The kit includes the following parts:

quant	item no.	description
1	HS701.020	centre stand
1	HS701.021	bolt 185 x \varnothing 19
1	150.959	washer \varnothing 32 x \varnothing 21 x 3
1	150.958	retaining pin
1	150.960	spring type 2

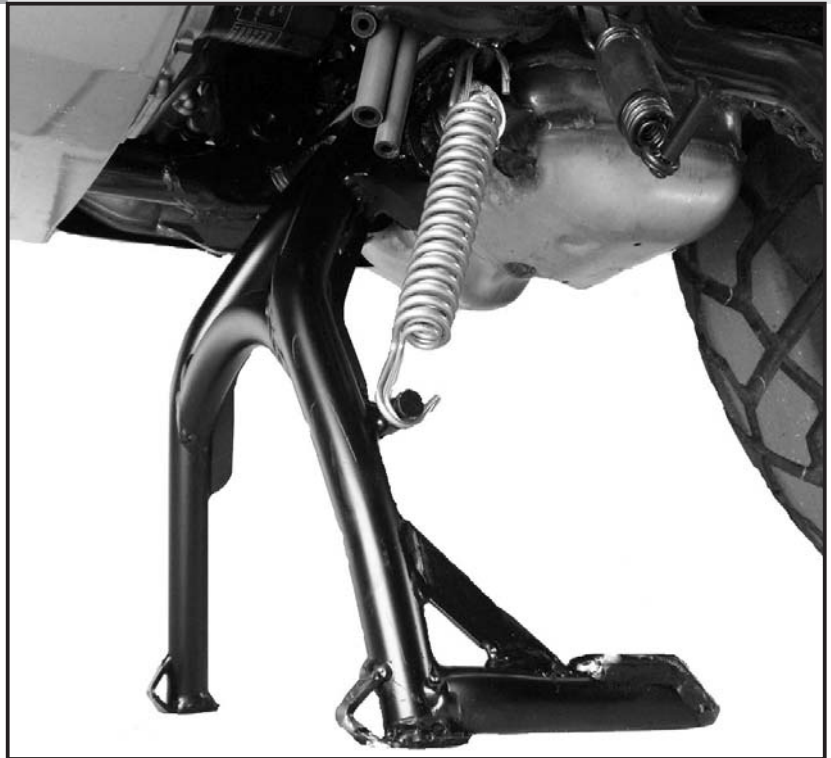

Please check now the function of your centre stand and control all assembled screw connections for tightness!

General:

Centre stand cornering clearance:

HEPCO & BECKER centerstands are carefully designed and tested to eliminate reductions in cornering clearance and ground clearance under most driving conditions on an unmodified stock motorcycle, and are certified to be compliant with European ABE safety standards. Use of any centrestand may reduce cornering clearance or ground clearance under extreme driving situations. HEPCO & BECKER products should be installed by a qualified, experienced motorcycle technician. If you are unsure of your ability to properly install a product, please have the product installed by your local motorcycle dealer.

HEPCO & BECKER takes no responsibility for damages caused by improper installation.

All screws, bolts, and nuts, including all replacement hard ware provided by HEPCO & BECKER, should be tightened to the torque specified in the OEM maintenance manual for your motorcycle.

The side-sway-behavior may be restricted by the centre stand.

Also available:

650.952 01 01	Rear rack
650.952 00 01	Side carrier Lock it system (removable)
502.114 00 01	Engine guard
700.952 00 01	Light-set Microfloater (only in combination with engine guard)



Hepco & Becker GmbH
An der Steinmauer 6
D-66955 Pirmasens
Germany

Tel.: +49 6331 - 1453 - 100
Fax: +49 6331 - 1453 - 120
eMail: vertrieb@hepco-becker.de
www.hepco-becker.de