

Motorschutzbügel/ Engine guard

handmade in
germany

BMW R 1200 GS LC

(2013-)

Artikel Nr.: / Item-no.:

501668 00 22 Edelstahl / Stainless Steel



INOX
STAINLESS STEEL



DE MONTAGEANLEITUNG
GB MOUNTING INSTRUCTIONS



Abbildung zeigt den optionalen Verbindungsbügel

Picture shows the optional bracing bow

(Art.-Nr. / Item-nr. 4222668 00 22)

DE EINSCHRÄNKUNG
GB LIMITATION

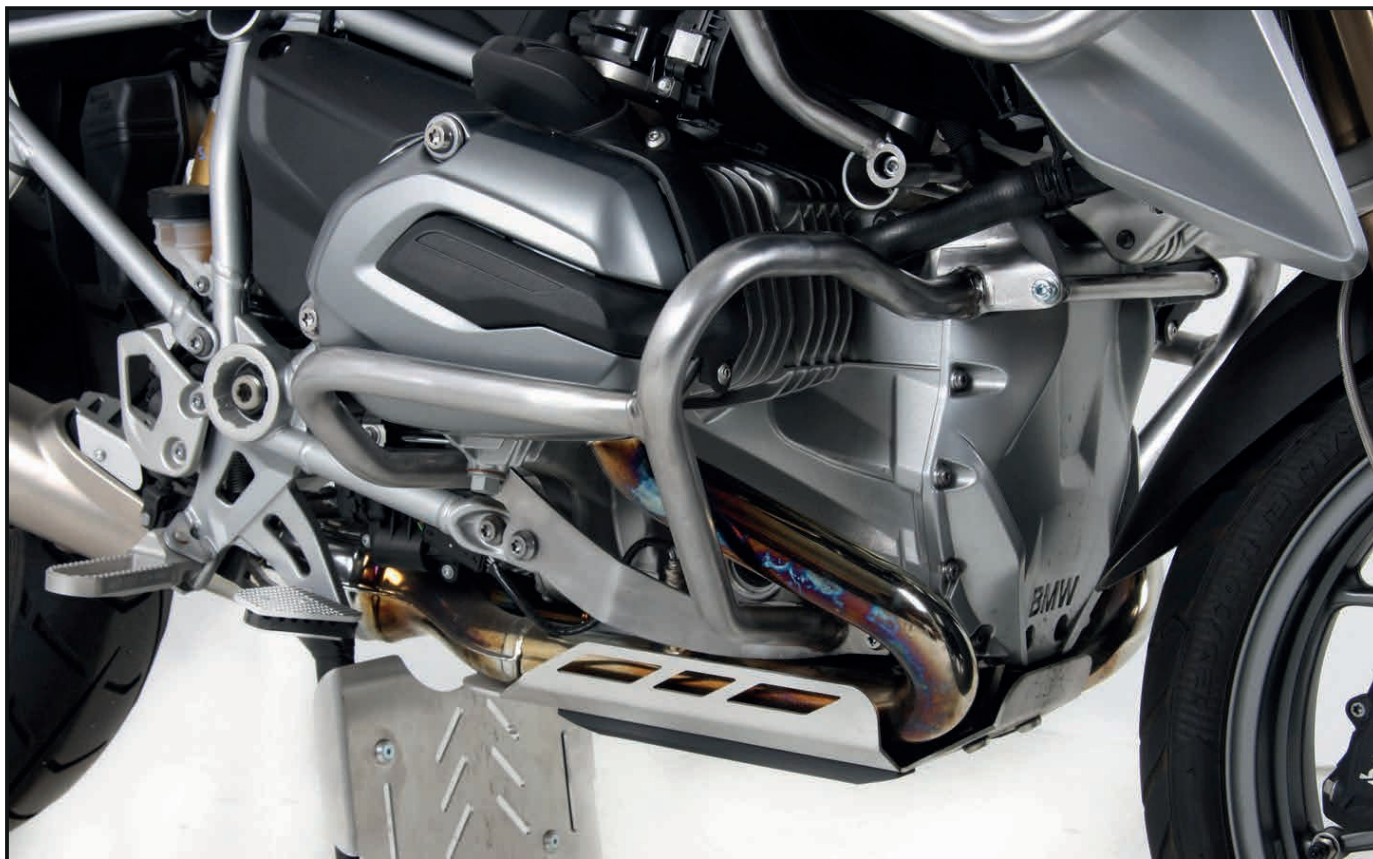
Nicht kompatibel mit Original BMW Zylinderschutz
Not compatible with original BMW cylinder guard

DE WICHTIG
GB IMPORTANT

Beachten Sie die in Ihrem Land geltenden Zulassungsbestimmungen.

Für den Bereich der BRD gilt: Ein Eintrag in die Fahrzeugpapiere ist nicht erforderlich.

Die Voraussetzung für die Montage ist natürlich eine gewisse technische Erfahrung. Wenn Sie sich nicht sicher sind, wie man eine bestimmte Arbeit ausführt, sollten Sie diese Ihrer Fachwerkstatt überlassen. Ziehen sie alle zugänglichen Schrauben zuerst nur locker an. Nachdem alles montiert ist, werden die Schrauben dann auf das entsprechende Anzugsmoment festgezogen. Dadurch wird sichergestellt, dass das Produkt spannungsfrei angebaut ist. Anzugsmomente beachten! Nach der Montage alle Verschraubungen auf festen Sitz kontrollieren!
Zur Montage ist eine zweite Person hilfreich.

Of course, the assembly requires a certain technical experience. If you are not sure how to execute a determined action, you should ask your local distributor to do it. First, tighten all screws only loosely. After mounting all parts, the screws should be tightened to the torque specified. This guarantees, that the product is mounted without tension. Observe the tightening torques of the manufacturer! Control all screw connections after the assembling for tightness!
To mount this tank guard, a second person is helpful.

Motorschutzbügel/ Engine guard

handmade in
germany



INOX
STAINLESS STEEL









BMW R 1200 GS LC

(2013-)

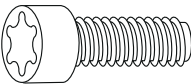
Artikel Nr.: / Item-no.:

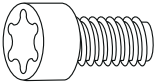
501668 00 22 Edelstahl / Stainless Steel

DE INHALT
GB CONTENTS

1x	700008732	Motorschutzbügel links EDELSTAHL / Crash bar left STAINLESS STEEL			
1x	700008733	Motorschutzbügel rechts EDELSTAHL / Crash bar right STAINLESS STEEL			
1x	700009230	Schraubensatz / Screw kit:			
	2x	VA - Torxschrauben M8x40mm VA - torx screws M8x40mm		6x	VA - U-Scheibe Ø8,4 VA - washer Ø8,4
	2x	VA - Torxschrauben M8x20mm VA - torx screws M8x20mm		2x	U-Scheibe Ø8,4 x 3 mm washer Ø8,4 x 3 mm
	2x	VA - selbstsichernde Muttern M8 VA - self lock nut M8		2x	VA - U-Scheibe Ø10,5 VA - washer Ø10,5
	2x	Stahldistanz Ø18 x Ø9 x 7mm, schwarz steel spacer Ø18 x Ø9 x 7mm, black			

DE BENÖTIGTE WERKZEUGE
GB TOOLS REQUIRED

Torxschlüssel 25/ Torx key 25
Gabel-Ringschlüssel 12/13 / Wrench 12/13

DE MONTAGEANLEITUNG
GB MOUNTING INSTRUCTIONS

Montage des Motorschutzbügel
vorne oben links:

Der Motorschutzbügel wird **hinter** der Rahmenlasche verschraubt. Zwischen Motorschutzbügel und Rahmenlasche die Distanz Ø18 x Ø9 x 7mm einfügen. Die Verschraubung erfolgt mit der Torx-schraube M8 x 40mm, U-Scheiben Ø8,4 und selbstsichernder Mutter M8.

Fastening of the engine guard front top left:

The engine guard is bolted **behind** the frame flap. Add spacer Ø18 x Ø9 x 7mm between crash bar and flap.

Fixing with torx screw M8x40, washers ø8,4 and self lock nut M8.

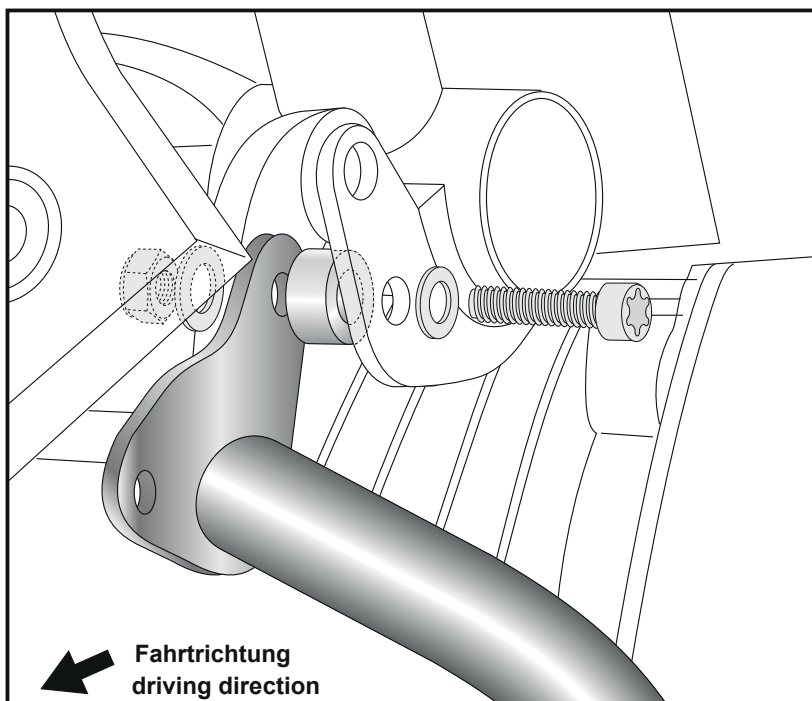
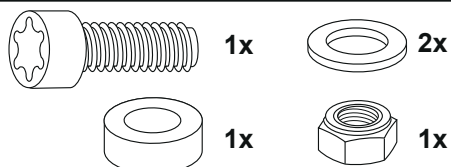

Motorschutzbügel/ Engine guard

BMW R 1200 GS LC

(2013-)

Artikel Nr.: / Item-no.:

501668 00 22 Edelstahl / Stainless Steel

handmade in
germany



INOX
STAINLESS STEEL



DE MONTAGEANLEITUNG
GB MOUNTING INSTRUCTIONS

Montage des Motorschutzbügel vorne oben rechts:

Der Motorschutzbügel wird von hinten an der Rahmenlasche verschraubt. Zwischen Motorschutzbügel und Rahmenlasche die Distanz Ø18 x Ø 9 x 7mm einfügen.

Die Verschraubung erfolgt mit der Torx-schraube M8 x 40mm, U-Scheiben Ø8,4 und selbstsichernder Mutter M8.

Fastening of the engine guard front top right: on the inside of the frame flap. Add spacer Ø18 x Ø 9 x 7mm between crash bar and flap. Fixing with torx screws M8x40, washers ø8,4 and self lock nut M8.

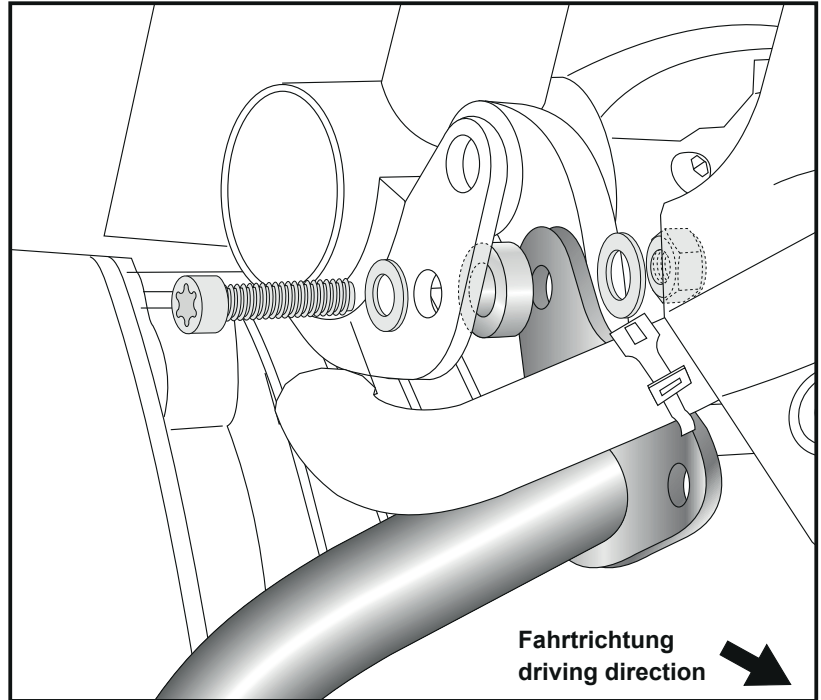
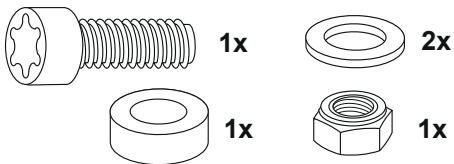

Fahrtrichtung
driving direction

Befestigung des Motorschutzbügel hinten unten links und rechts:

Die vordere Schraube am Haupttrahmen ausdrehen. Schraube wird wieder verbaut.

Fastening of the engine guard left and right bottom:

Unscrew the front bolt on the main frame. Screw is installed again.

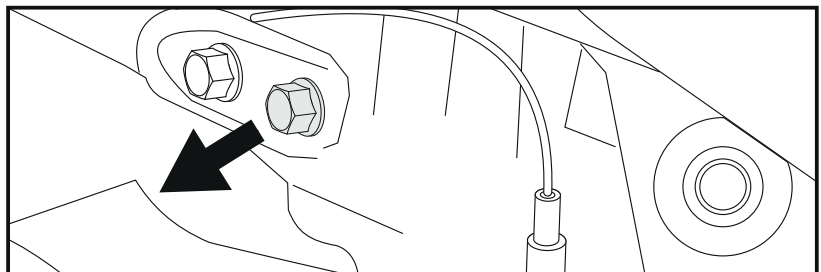

Befestigung des Motorschutzbügel vorne unten links und rechts:

An der freien Bohrung am Motorblock mit der Torxschraube M8x20 sowie U-Scheibe Ø8,4.

Zwischen Motorschutzbügel und Motorblock eine U-Scheibe Ø8,4 x 3mm fügen.

Fastening of the engine guard left and right front bottom:

at the free borings at the engine block. Use torx screws M8x20 with washers Ø8,4. Add washer Ø8,4 x 3mm between engine guard and engine block.

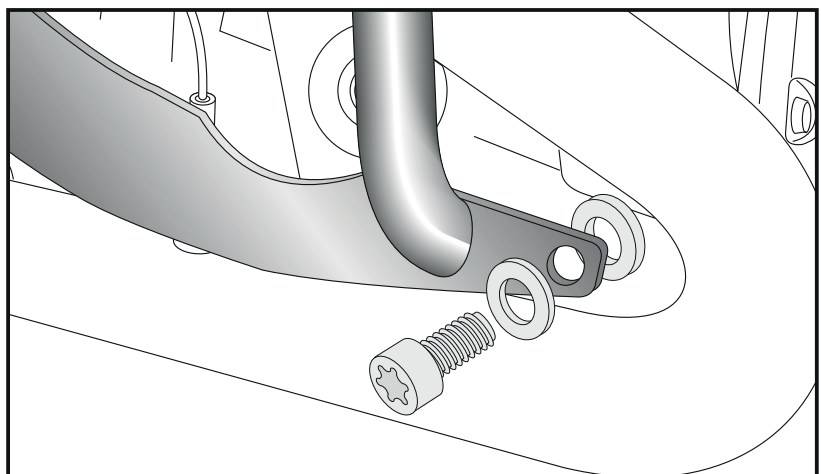

Fahrtrichtung
driving direction

Drehmoment 19 NM
Schraubensicherung Loctite 243 mittelfest

Torque 19 NM
Threadlocking Loctite 243 medium strength

Motorschutzbügel/ Engine guard

BMW R 1200 GS LC

(2013-)

Artikel Nr.: / Item-no.:

501668 00 22 Edelstahl / Stainless Steel

handmade in
germany



INOX
STAINLESS STEEL



DE MONTAGEANLEITUNG
GB MOUNTING INSTRUCTIONS

Befestigung des Motorschutzbügels

hinten unten links und rechts:

Mit der bereits demontierten Originalschraube. Zwischen Rahmen und Motorschutzbügel die U-Scheibe $\varnothing 10,5$ fügen.

Fastening of the engine guard

left and right rear bottom:

with the original dismantled screw.
Add washer $\varnothing 10,5$ between frame and engine guard.

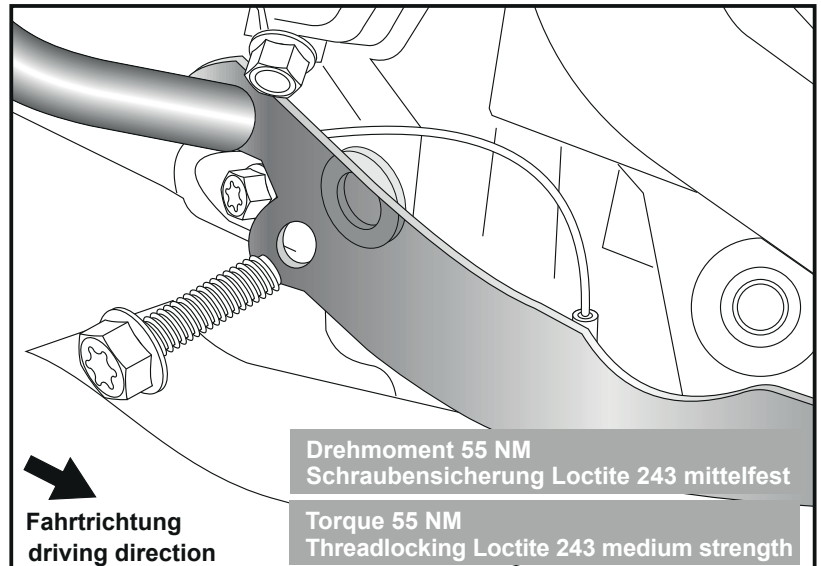

DE ACHTUNG
GB CAUTION

Nach der Montage alle Verschraubungen auf festen Sitz kontrollieren! Abgebaute Teile wieder montieren. Bitte beachten Sie unsere beigefügten Serviceinformationen.

Control all screw connections after the assembling for tightness! Reassemble the dismantled parts. Please notice our enclosed service information.



Als ergänzendes Zubehör bieten wir auch einen Tankschutzbügel Art.Nr.: 502668 00 22 in EDELSTAHL an.

As an another accessory for the BMW we offer the tank guard 502668 00 22, also in stainless steel.



Weiteres Zubehör auf unserer Homepage. More accessories: see our homepage.



Hepco & Becker GmbH
An der Steinmauer 6
D-66955 Pirmasens
Germany

Tel.: +49 (0)6331 - 1453 - 100
Fax: +49 (0)6331 - 1453 - 120
eMail: vertrieb@hepco-becker.de
www.hepco-becker.de