

Kofferträger

SUZUKI M 800 Intruder
(2010-2012)

Art.-Nr.: 6503524 00 02 chrom



Montage

Der Bausatz umfasst die folgenden Teile:

Stück	Bestellnr.	Bezeichnung	Stück	Bestellnr.	Bezeichnung
1	700007291	Kofferträger, links	2		Aludistanz Ø18 x Ø9 x 10mm
1	700007292	Kofferträger, rechts	2		Aludistanz Ø18 x Ø9 x 13mm
1	700007293	Verbindungsbügel	4		Karoseriescheibe Ø8,4 x Ø23 x 2mm
1	700011463	Schraubensatz:			
2		Senkschrauben M8x 75			Für gleichzeitigem Anbau mit einer Sissybar/ Gepäckbrücke:
4		Linsenschraube M8 x 25mm	2		U-Scheibe Ø8,4 x 3mm
2		Linsenschraube M8 x 90mm	2		Aludistanz Ø18 x Ø9 x 5mm
4		Zylinderschraube M6 x 20mm			
6		U-Scheibe Ø8,4			
4		U-Scheibe Ø6,4			
4		selbstsichernde Mutter M6			

Blinker müssen nicht umgebaut werden.

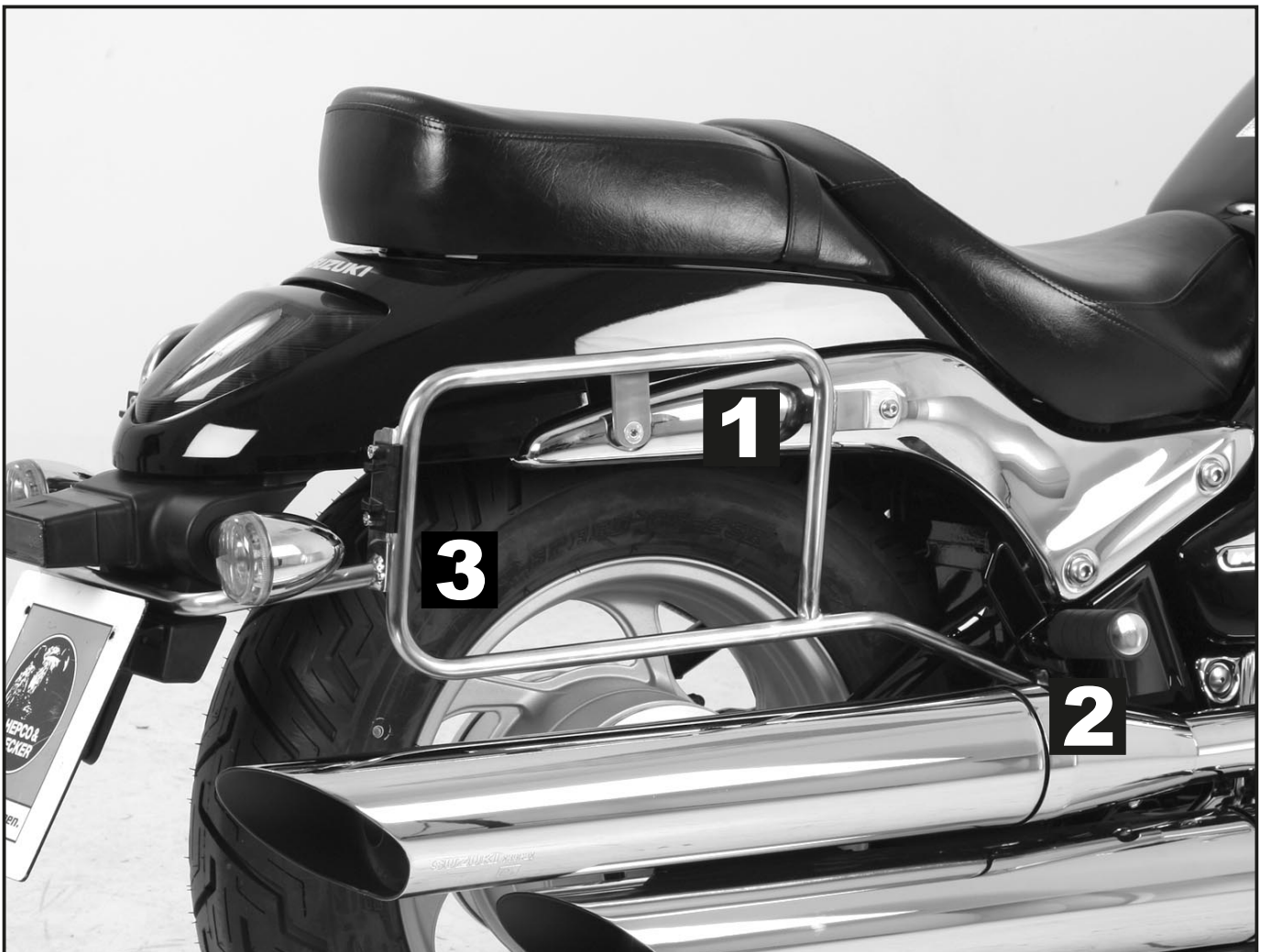

29042010020922202525

Kofferträger

SUZUKI M 800 Intruder
(2010-2012)

Art.-Nr.: 6503524 00 02 chrom



Montage

Vorbereitende Arbeiten:

Soziusfußrasten demontieren.
Originalschrauben der Chromblende am
Kotflügel demontieren.

Montage Kofferträger oben links/rechts: an der Chromblende.

Am vorderen Verschraubungspunkt **1**
verwendet man Linsenschrauben M8 x
90mm und U – Scheiben Ø8,4. Zwischen
Kofferträger und Blende Aludistanzen
Ø18 x Ø9 x 10mm einsetzen.

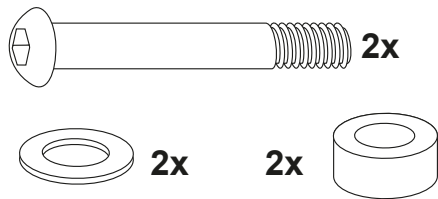

Am hinteren Punkt **2** erfolgt die
Verschraubung mit Senkschrauben M8
x 75mm und den Originalmuttern.
Zwischen Blende und Seitenteil
Aludistanzen Ø18 x Ø9 x 13mm
einsetzen.

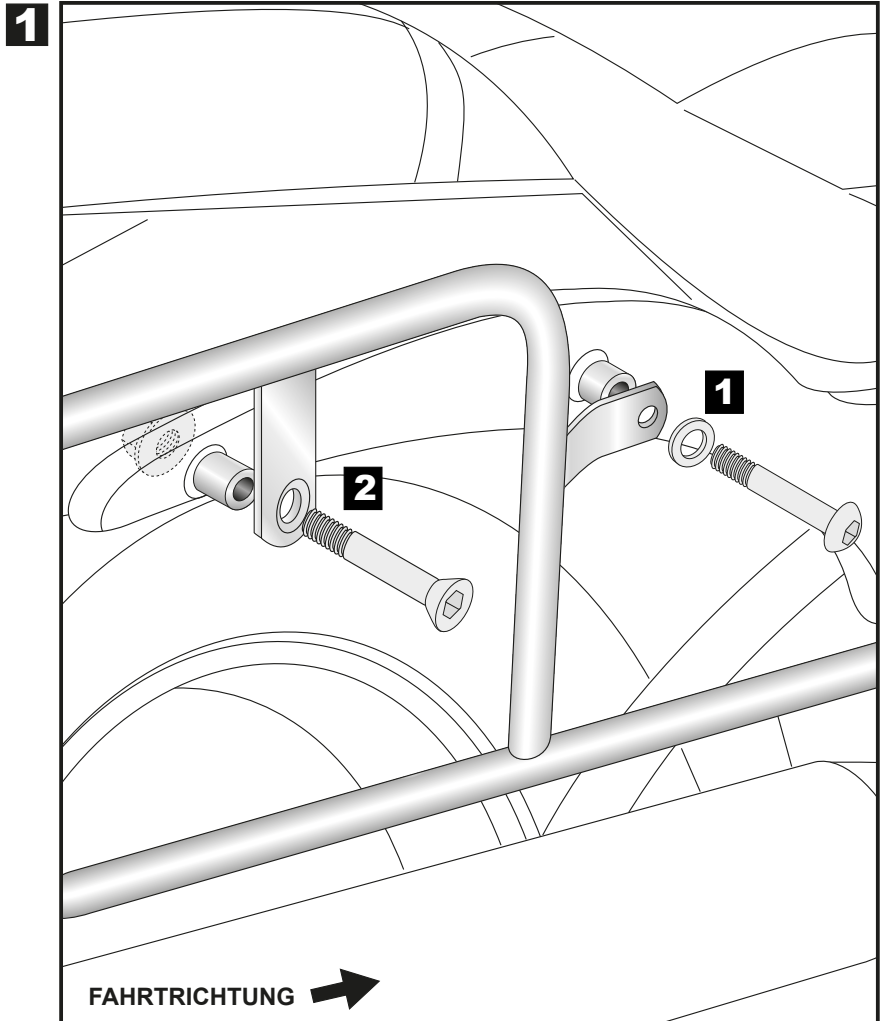
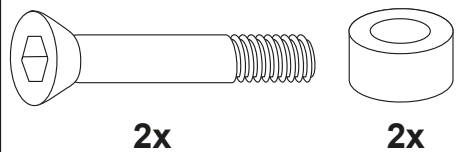

Montage Kofferträger vorne links/rechts:

an den Soziusfußrasten.
Dies erfolgt mit Linsenschrauben
M8 x 25mm und U-Scheiben Ø8,4.
Zum Ausgleich müssen am oberen
Gewinde 2 Karoseriescheiben Ø8,4 x
Ø23 x 2mm eingesetzt werden.

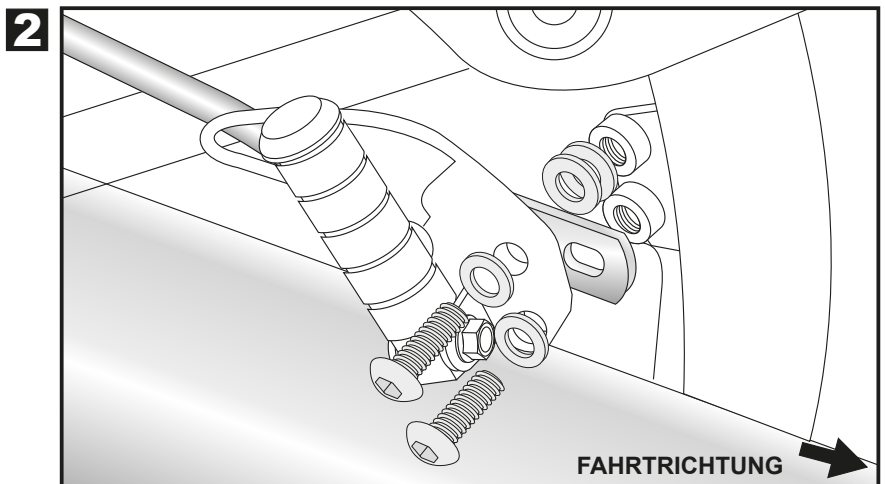
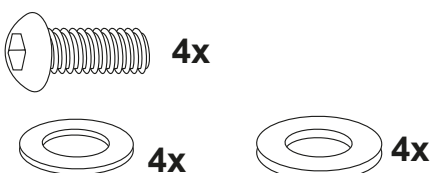

Kofferträger

SUZUKI M 800 Intruder
(2010-2012)

Art.-Nr.: 6503524 00 02 chrom



Montage

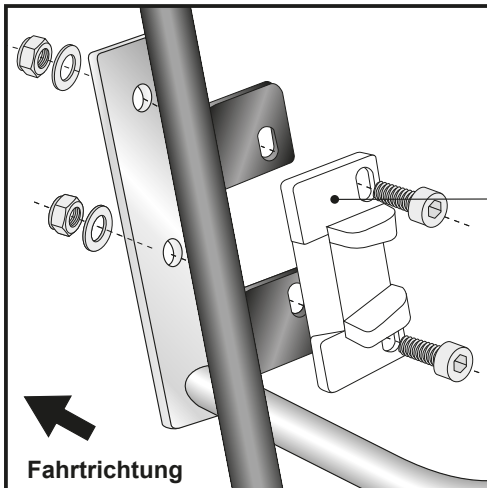

3

Montage des Metalladapters zum Einhängen des Kofferhalteschlusses
Die Metalladapter werden zusammen mit dem Verbindungsbügel an den Seitenteilen verschraubt.

HINWEIS :
die Metalladapter liegen den Koffern bei, nicht diesem Kofferträgerset.

Die notwendigen Schrauben zur Montage Kofferträger sind beigelegt
(Zylinderschrauben M6 x 20, U-Scheiben $\varnothing 6,4$, selbstsichernde Muttern M6).

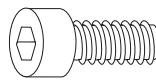

je 4x

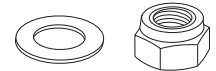

Bei gleichzeitiger Montage mit einer Gepäckbrücke oder einer Sissybar:

werden die Seitenteile auf der Sissybar verschraubt. Vorne **3** zwischen Sissybar und Kofferträger die beigelegten Distanzen $\varnothing 18 \times \varnothing 9 \times 5$ mm einsetzen. Hinten **4** die U-Scheiben $\varnothing 8,4 \times 3$ mm zwischenfügen.

3

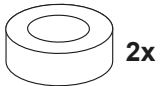

2x

4

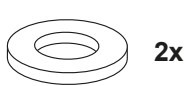

2x

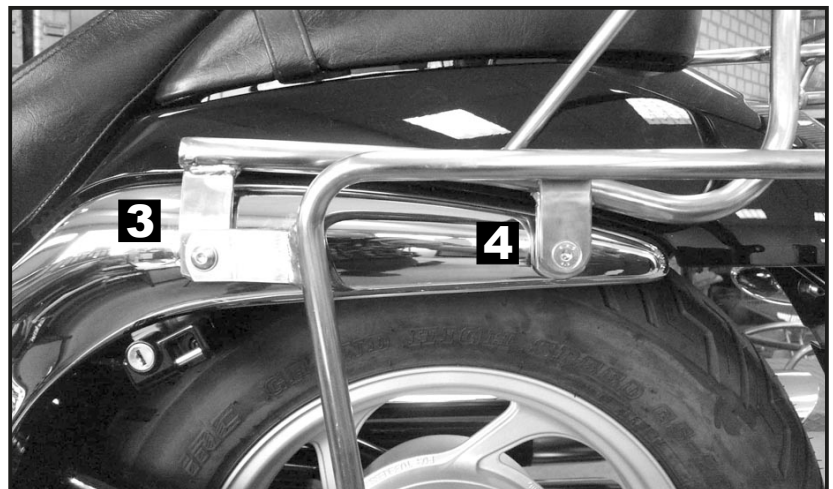

Anzugsmomente des Motorradherstellers beachten!
Nach der Montage alle Verschraubungen auf festen Sitz kontrollieren!
Bitte beachten Sie unsere beigelegten Serviceinformationen.

Weiteres Zubehör: www.hepco-becker.de



Hepco & Becker GmbH
An der Steinmauer 6
D-66955 Pirmasens

Tel.: 06331 - 1453 - 100
Fax: 0)6331 - 1453 - 120
eMail: vertrieb@hepco-becker.de
www.hepco-becker.de

Side carrier

SUZUKI M 800 Intruder
(2010-2012)

Item - No.:
6503524 00 02 chrome



The kit includes the following parts:

Quant	item no.	description	Quant	item no.	description
1	700007291	side carrier left	2		spacer Ø18 x Ø9 x 10mm
1	700007292	side carrier right	2		spacer Ø18 x Ø9 x 13mm
1	700007293	bracing bow	4		body washer Ø8,4 x Ø23 x 2mm
1	700011463	screw kit:			
2		countersunk screw M8x 75	For mounting the carrier together with a sissybar/a rear rack:		
4		filister screw M8 x 25mm	2		washer Ø8,4 x 3mm
2		filister screw M8 x 90mm	2		spacer Ø18 x Ø9 x 5mm
4		allen screw M6 x 20mm			
6		washer Ø8,4			
4		washer Ø6,4			
4		self lock nut M6			

Blinker remain at their original position

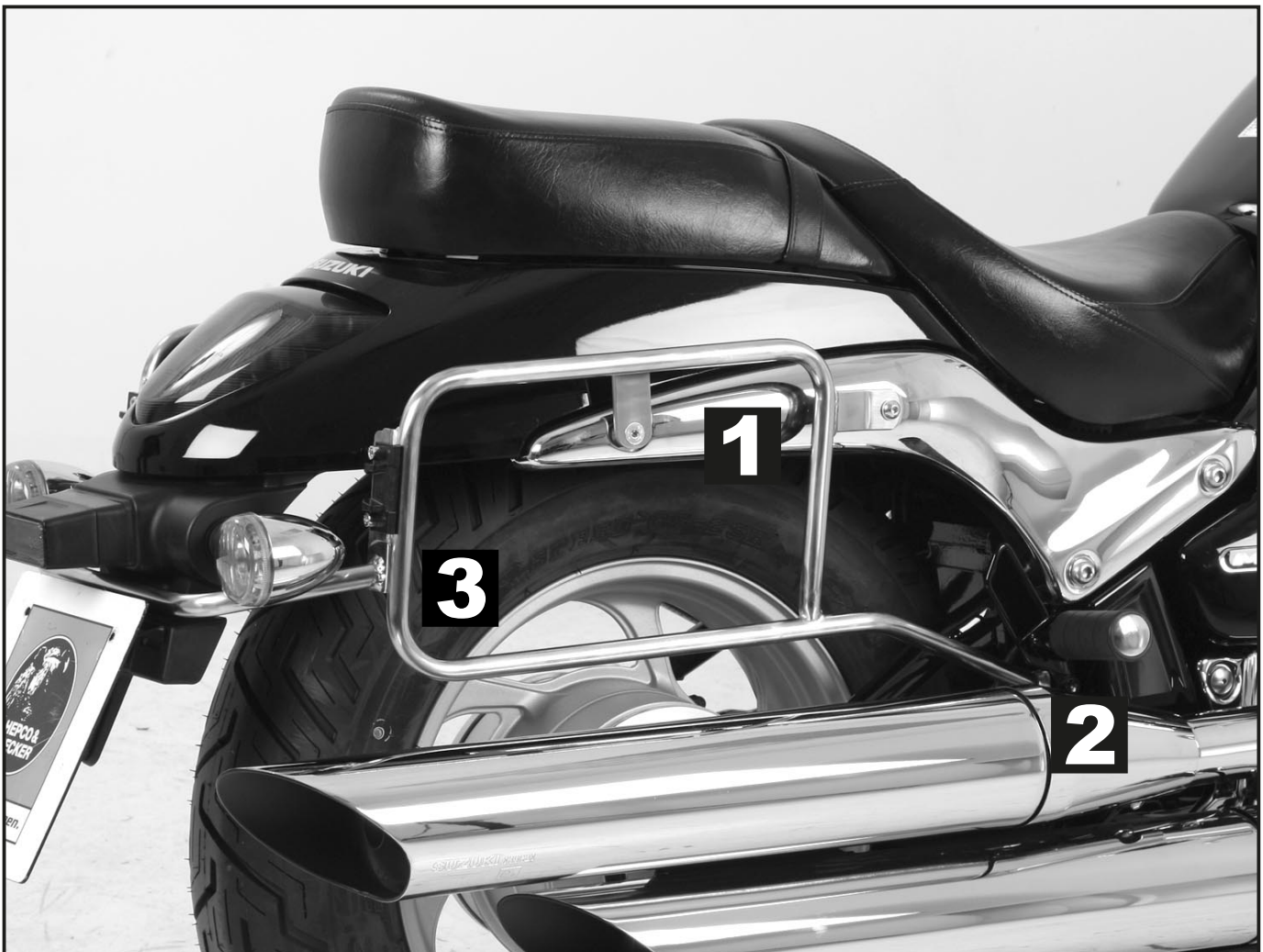

Side carrier

SUZUKI M 800 Intruder
(2010-2012)

Item - No.:
6503524 00 02 chrome



Assembling instructions

Preparing:

Dismantle footrest rackets.
Dismantle screws at the chromed cover.

Fastening of the side carrier top left+right:
at the chromed cover.

Front fixing point **1**

Sandwich spacer $\varnothing 18 \times \varnothing 9 \times 10$ mm
and fix the parts with filisterhead allen
screw M8 x 90 and washers $\varnothing 8,4$.

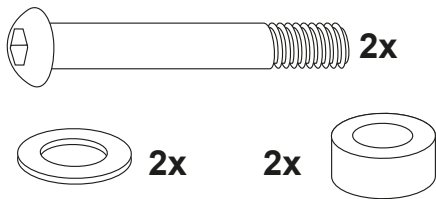

Rear fixing point **2**

Sandwich spacer $\varnothing 18 \times \varnothing 9 \times 13$ mm
and fix the parts with countersunk head
allen screw M8 x 75 and original nut.

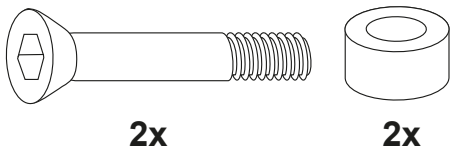

1

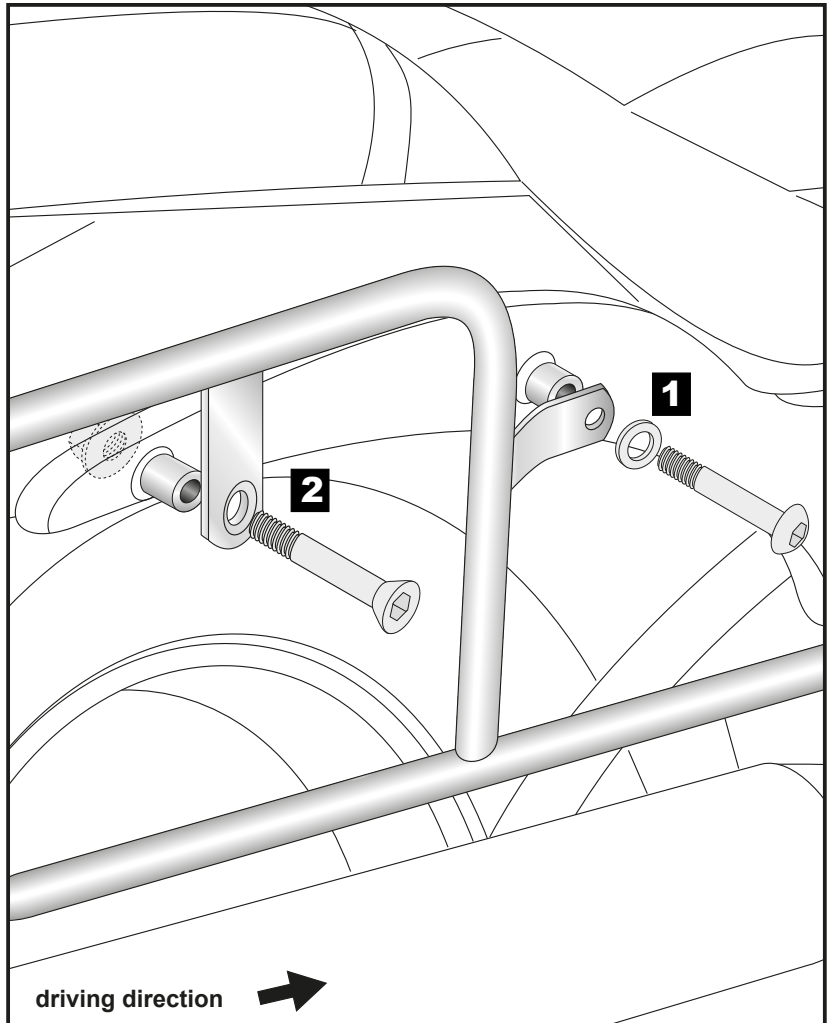

Fastening of the side carrier front:

between footrest and frame with allen
screws M8 x 25 and washers $\varnothing 8,4$.
At the top fixing point, sandwich 2 body
washer $\varnothing 8,4 \times \varnothing 23 \times 2$ mm between
frame and side carrier.

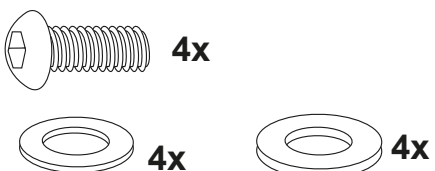

2

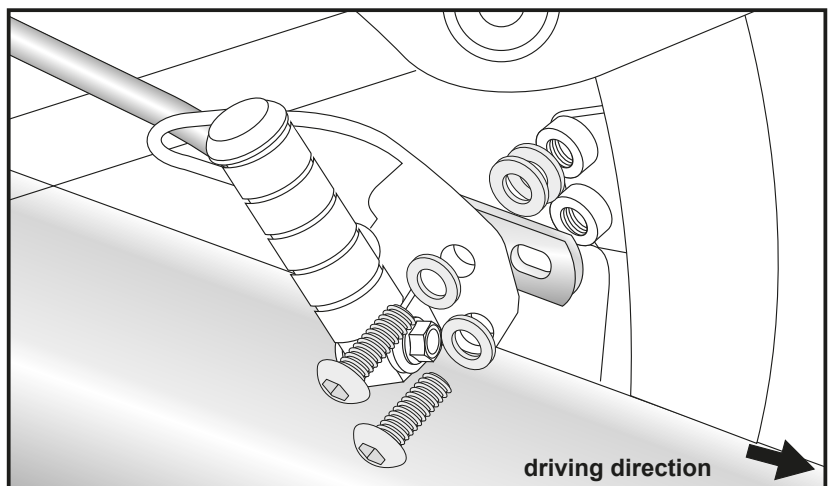

Side carrier

SUZUKI M 800 Intruder
(2010-2012)

Item - No.:
6503524 00 02 chrome



Assembling instructions

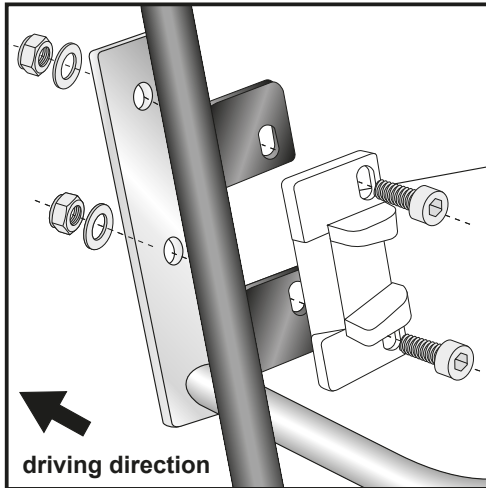

3

Fastening of adapter to hook in the fixing lock:
together with the bracing bow

Hint :

The adapters are enclosed with the side cases.
They are not included in the side carrier set.

The necessary screws for mounting the metal adapter on the
carrier are part of this set.
(Filister headscrew M6 x 20, washer $\varnothing 6,4$ and self lock nut M6).

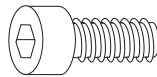

each 4x

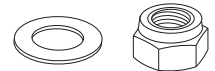

When mounting side carrier together with a rear rack or a Sissybar:

the carriers will be placed over the
sissybar/rear rack.

Front **3** sandwich spacer $\varnothing 18 \times \varnothing 9 \times 5$ mm
between rack/sissybar and carrier.

Rear **4** sandwich body washer $\varnothing 8,4 \times 3$ mm
between rack/sissybar and carrier.

3



4

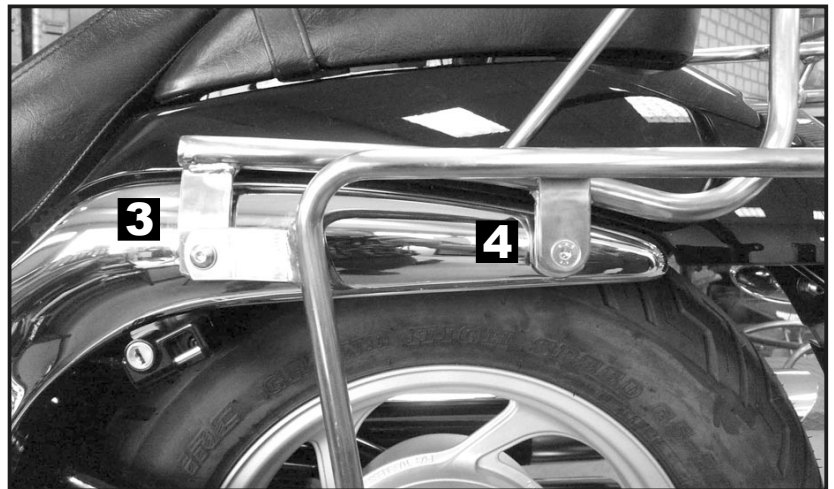

Control all screw connections after the assembling for tightness!
Please notice our enclosed service information.

More accessories: www.hepco-becker.de



Hepco & Becker GmbH
An der Steinmauer 6
D-66955 Pirmasens
Germany

Tel.: +49 6331 - 1453 - 100
Fax: +49 6331 - 1453 - 120
eMail: vertrieb@hepco-becker.de
www.hepco-becker.de