

Hinweis / Note

Erforderliche Arbeiten dürfen nur von entsprechend qualifizierten Personen durchgeführt werden. Lesen Sie diese Montageanleitung in Ruhe bis zum Ende bevor mit den Arbeiten begonnen wird. Diese Montageanleitung dient nur als Richtlinie und ist nicht für einen bestimmten Motorradtyp erstellt.

- Bitte verwenden Sie nur geeignetes Werkzeug.
- Achten Sie auf einen sicheren Halt des Motorrads während der Arbeiten.
- Eine zusätzlicher Helfer erleichtert die Montagetätigkeit.

Therefore, any necessary work may only be carried out by appropriately qualified persons. Please read these assembly instructions in full before beginning work. These instructions are intended as a general guide and are not specific to any particular type of motorcycle.

- Use only suitable tools.
- Ensure that the motorcycle is held securely during work.
- An additional assistant simplifies the assembly process.

Achtung / Caution



Nach erfolgter Montage bei vollem Lenkeinschlag prüfen, ob hydraulische Leitungen und Kabel weder spannen noch scheuern. Es ist ggf. notwendig, die Leitungen zu verlängern. Passende Adapter erhalten Sie bei uns.

Der feste Sitz der Bauteile sollte regelmäßig überprüft werden. Sollte ein Bauteil Beschädigungen aufweisen, muss dieses umgehend ersetzt werden.

Irrtümer & Änderungen vorbehalten. Kein Anspruch auf Richtigkeit. Bei Fragen oder Unsicherheiten beim Anbau wenden Sie sich bitte an unseren Support oder einen qualifizierten & zertifizierten Zweiradmechaniker. Keine Haftung für Schäden durch unsachgemäße Montage.

After installation, check that the hydraulic lines and cables are neither under tension nor chafing when the steering wheel is fully turned. It may be necessary to extend them. You can obtain suitable adapters from us.

However, a regular check of the tight fit of the components must be ensured. If a component shows signs of damage, it must be replaced immediately.

Subject to errors and changes. No claim to accuracy. For questions or uncertainties during installation, please contact our support team or a qualified and certified motorcycle mechanic. No liability for damages caused by improper installation.

LENKERERHÖHUNG MIT VERSATZ HANDLEBAR RISER WITH OFFSET

Art.Nr./Item-no.:

4245-BV2520-30-20-SL

Erhöhung 30mm / Versatz 20mm unterhalb der Original Lenkerklammer
Raise 30mm / Offset 20mm below the original handlebar clamp



Inhalt / Content

2x Lenkererhöhung mit Versatz
2x Innensechskantschraube M10x1,25x30
2x Zylinderstift M6x16
Allgemeine Betriebserlaubnis

2x handlebar riser with offset
2x hexagon socket screw M10x1.25x30
2x dowel pin M6x16
product certificate



170225/020326

M25137

Montageanleitung / Installation Instruction

Montage Abb. A1

Zunächst Lenkeraufnahmen demontieren, orig. Zylinderstift in Gabelbrücke belassen, dann mit Schritt 1 fortfahren.

1. Lenkererhöhungen einsetzen
2. Schrauben M10x1,25x30 einsetzen und festziehen (**38 Nm**)
3. Zylinderstift M6x16 einsetzen
4. Orig. untere Lenkerklemmung aufsetzen
5. Lenker einsetzen
6. Orig. obere Lenkerklemmung auflegen und Lenker an der 0°-Markierung ausrichten
7. Orig. Schrauben M10 einsetzen und festziehen (**38 Nm**)
8. Orig. Schrauben M8 einsetzen und festziehen (**23 Nm**).
Es entsteht ein Spalt (Abb. A2).

Assembly Fig. A1

First remove the handlebar mounts, leaving the original dowel pin in the triple clamp, then continue with step 1.

1. Insert handlebar risers
2. Insert the enclosed M10x1.25x30 bolts and tighten (**38 Nm**)
3. Insert dowel pin M6x16
4. Fit the original lower handlebar clamp
5. Insert handlebar
6. Position the upper handlebar clamp and align the handlebars with the 0° markings
7. Insert and tighten original M10 bolts (**38 Nm**)
8. Insert and tighten original M8 bolts (**23 Nm**).
A gap is created (Fig. A2).

A1

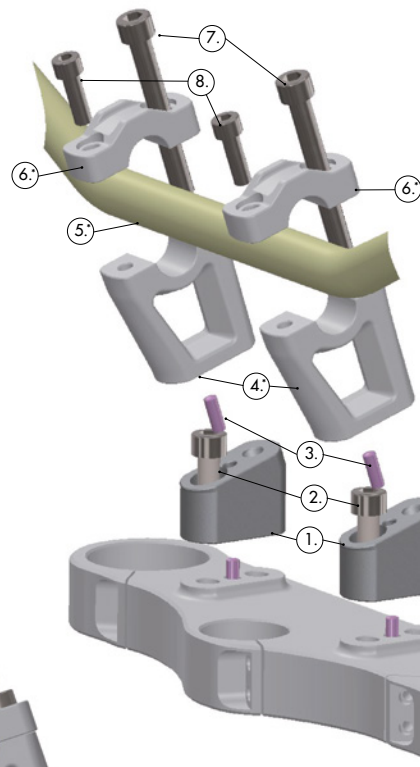

A2

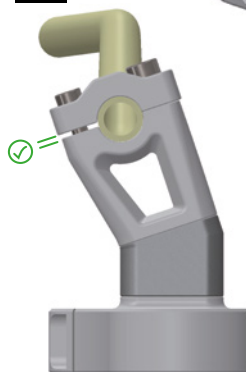

* Originalteile verwenden
* Use original parts

HEPCO & BECKER

