

Kofferträger
Triumph Sprint ST 1050
ab Bj. 2005

Artikel-Nr:
650.792 00 01 schwarz

Seitenkoffer
Topcases
Gepäckträger
Lock it System
Softbags
Aluminiumkoffer
Lederkoffer
Schutzbügel
Hauptständer
Chopper-Parts
Quad-Parts
Accessoires



Montage

Der Bausatz umfaßt die folgenden Teile:

| Stück | Bestellnr. | Bezeichnung | Stück | Bestellnr. | Bezeichnung |
|-------|------------|------------------------------|-------|------------|-----------------------------------|
| 1 | 708.003 HB | Kofferträger links | 8 | 150.911 | Linsenkopfschrauben M 6 x 16 |
| 1 | 708.004 HB | Kofferträger rechts | 10 | 150.799 | selbstsichernde Muttern M 6 |
| 1 | 708.205 HB | Versteifungsstrebe | 2 | 150.800 | selbstsichernde Muttern M 8 |
| 1 | 708.206 HB | Blinkerhalter | 6 | 150.810 | U-Scheibe ø 8,4 |
| 1 | 708.207 HB | Adapterlasche links | 16 | 150.809 | U-Scheibe ø 6,4 |
| 1 | 708.208 HB | Adapterlasche rechts | 8 | 300.303 | Quetschverbinder (rot) |
| 2 | 150.938 | Linsenkopfschrauben M 8 x 20 | 4 | 300.300 | Blinkerverlängerungskabel á 15 cm |
| 2 | 150.892 | Linsenkopfschrauben M 8 x 45 | 1 | 270.117 | Moosgummistreifen 6 cm |
| 2 | 150.905 | Linsenkopfschrauben M 6 x 20 | | | |

Abbildung zeigt als weiteres Zubehör Gepäckbrücke (Art.-Nr. 650.792.0101)

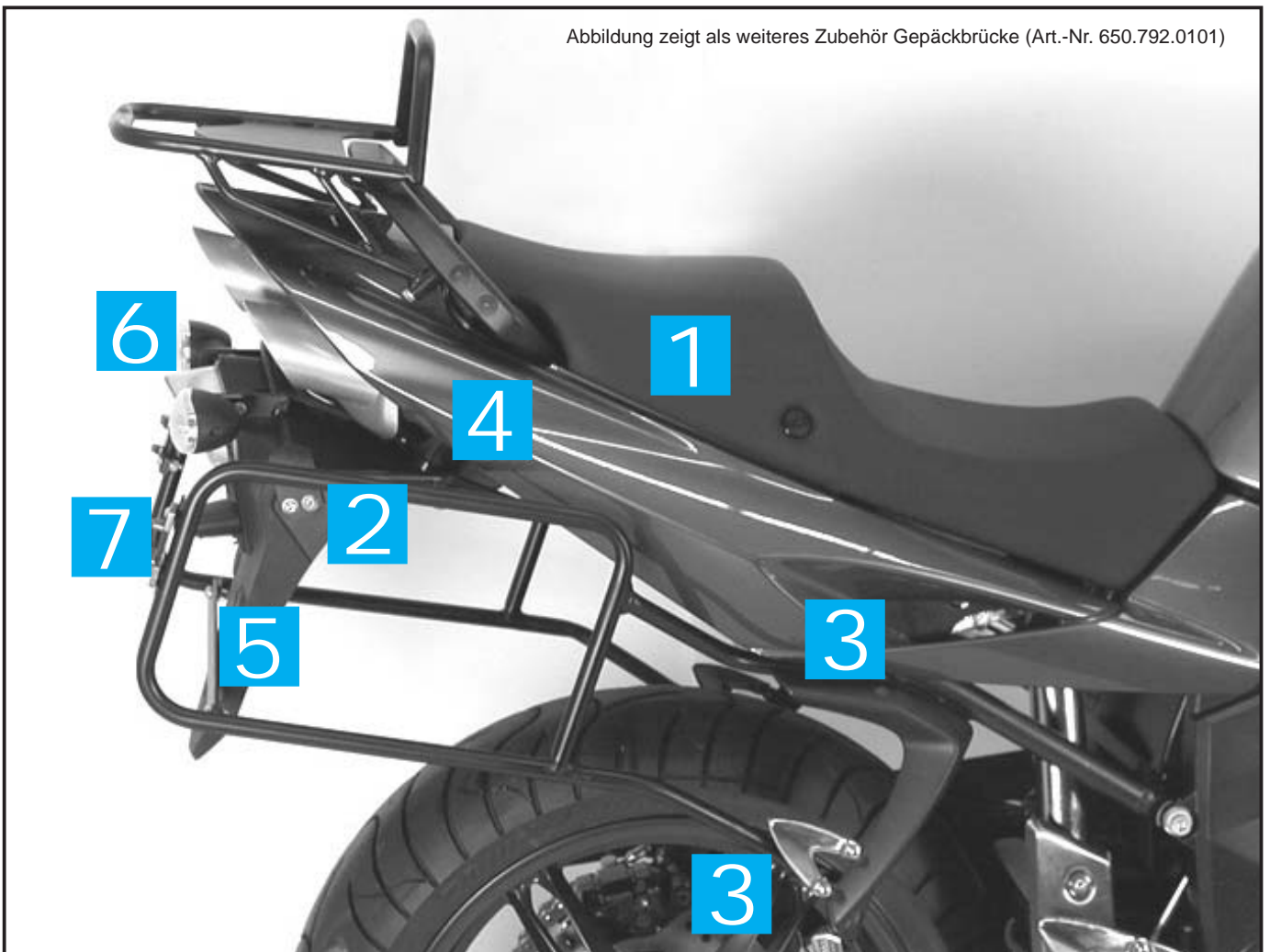

Kofferträger
Triumph Sprint ST 1050
ab Bj. 2005

Artikel-Nr:
650.792 00 01 schwarz

Seitenkoffer
Topcases
Gepäckträger
Lock it System
Softbags
Aluminiumkoffer
Lederkoffer
Schutzbügel
Hauptständer
Chopper-Parts
Quad-Parts
Accessoires



Montage

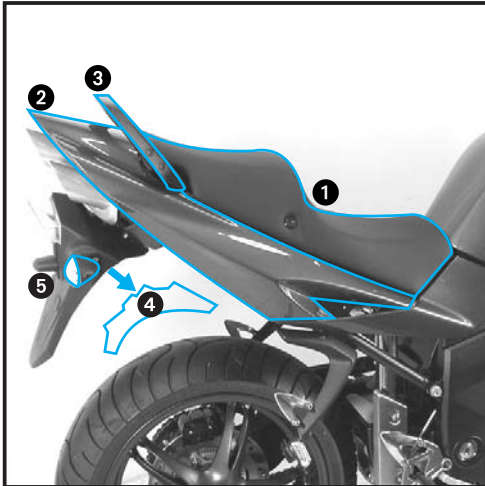

1

Vorbereitende Arbeiten

Demontieren:

- ① Sitzbank
- ② Heckverkleidung
- ③ Haltebügel
- ④ Spritzschutz (Innenseite Kotflügel)
- ⑤ Blinker

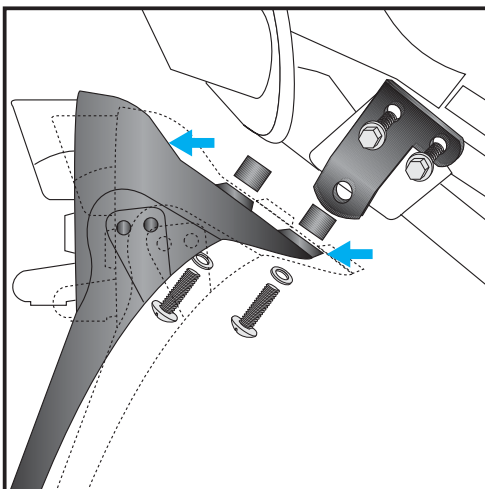

2

Versetzen des hinteren Kotflügels:

Den Kotflügel lösen und nach hinten versetzen.
Nun die drei erhöhten Befestigungslöcher zur Verschraubung mit den Originalschrauben verwenden.

Montage der Adapterlaschen links/rechts:

Diese werden zusammen mit dem Rücklicht am Rahmen verschraubt.
Die Originalschrauben weiter verwenden. Die Montage erfolgt in der Weise, dass die angeschweißten Laschen nach vorn zeigen.

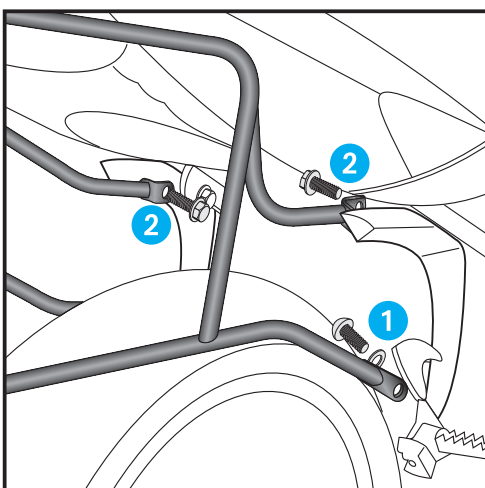

3

Befestigung der Kofferträger links/rechts:

① Vorne unten:

An der Innenseite der Soziusfußrastenausleger mit den Linsenkopfschrauben M 8 x 20, nebst U-Scheiben \varnothing 8,4 an den vorhandenen Gewinden.

② Vorne oben:

An der Innenseite der hinteren Soziusfußrastenausleger, Verschraubung mit der Originalschraube.

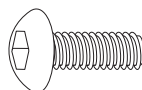

je 2x



Kofferträger
Triumph Sprint ST 1050
ab Bj. 2005

Artikel-Nr:
650.792 00 01 schwarz

Seitenkoffer
Topcases
Gepäckträger
Lock it System
Softbags
Aluminiumkoffer
Lederkoffer
Schutzbügel
Hauptständer
Chopper-Parts
Quad-Parts
Accessoires



Montage

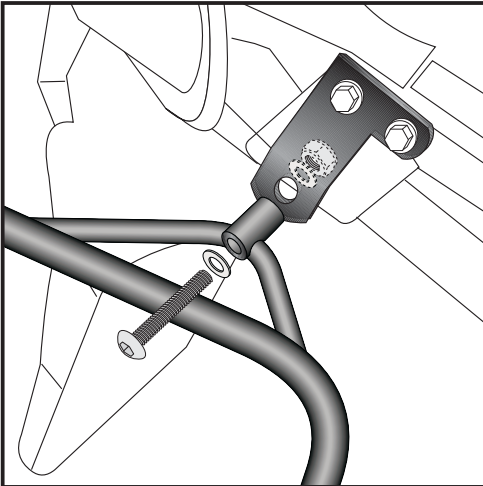

4

Befestigung der Kofferträger hinten oben:

Aussen an den zuvor montierten Adapterlaschen links/rechts mit den Linsenkopfschrauben M 8 x 45 nebst U-Scheiben \varnothing 8,4 und selbstsichernden Muttern M8.

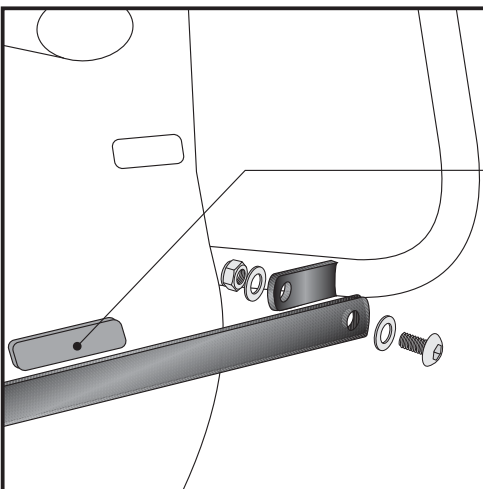

5

Befestigung der Versteifungsstrebe:

An den unteren Laschen der Kofferträger mit den Linsenkopfschrauben M 6 x 20 nebst U-Scheiben \varnothing 6,4 und selbstsichernden Muttern M6. Zwischen Kotflügel und Versteifungsstrebe Moosgummistreifen kleben.

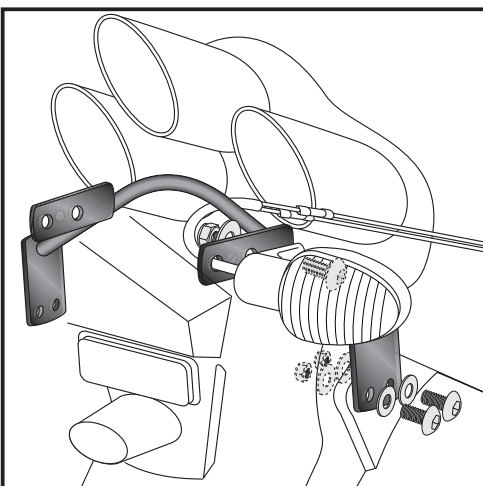

6

Befestigung Blinkerhalter:

Der Blinkerhalter wird an den original Blinkerbohrungen so mit den Linsenkopfschrauben M 6 x 16 nebst U-Scheiben \varnothing 6,4 und selbstsichernden Muttern M6 montiert, dass die Laschen nach hinten verlaufen. Die Blinker werden an den Laschen des Blinkerhalters mit den Originalschrauben montiert. Die Blinkerkabel müssen mit den Quetschverbindern verlängert werden. Die Kabel so verlegen, dass sie nicht mit dem Auspuff in Berührung kommen! Danach den Spritzschutz im Kotflügel, die Heckverkleidung, den Haltebügel und die Sitzbank wieder montieren.



Kofferträger
Triumph Sprint ST 1050
ab Bj. 2005

Artikel-Nr:
650.792 00 01 schwarz

Seitenkoffer
Topcases
Gepäckträger
Lock it System
Softbags
Aluminiumkoffer
Lederkoffer
Schutzbügel
Hauptständer
Chopper-Parts
Quad-Parts
Accessoires



Montage

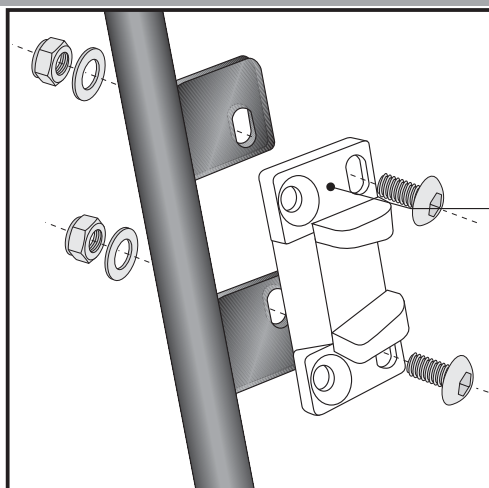

7

Hinweise zur Koffermontage

Montage des Metalladapters zum Einhängen des Kofferhalteschlosses

HINWEIS :
die Metalladapter liegen den Koffern bei, nicht diesem Kofferträgerset.

Die notwendigen Schrauben zur Montage der Metalladapter am Kofferträger sind beigelegt (Linsenkopfschrauben M6 x 16, U-Scheiben ø6,4, selbstsichernde Muttern M6).

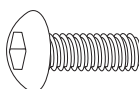

je 4x



**Nach der Montage alle Verschraubungen auf festen Sitz kontrollieren!
Bitte beachten Sie unsere beigelegten Serviceinformationen.**

Weiteres Zubehör:
Gepäckbrücke Art.-Nr. 650.792 01 01 in schwarz -als Ergänzung montierbar



Hepco & Becker GmbH
An der Steinmauer 6
D-66955 Pirmasens

Tel.: 06331 - 1453 - 100
Fax: 06331 - 1453 - 120
eMail: vertrieb@hepco-becker.de
www.hepco-becker.de

Side carrier
 Triumph Sprint ST 1050
 from date of manufacture 2005

Item - No.:
 650.792 00 01 black

- Side cases
- Top cases
- luggage frames
- Lock it system
- Softbags
- Aluminium luggage
- Leather luggage
- Protection bars
- Center stands
- Chopper parts
- Quad parts
- Accessories



Assembling instructions

The kit includes the following parts:

| Quant | item no. | description | Quant | item no. | description |
|-------|------------|------------------------------|-------|----------|------------------------------|
| 1 | 708.003 HB | carrier left | 8 | 150.911 | fillister headscrew M 6 x 16 |
| 1 | 708.004 HB | carrier right | 10 | 150.799 | self-lock nut M 6 |
| 1 | 708.205 HB | bracing bow | 2 | 150.800 | self-lock nut M 8 |
| 1 | 708.206 HB | blinker adapter | 6 | 150.810 | washer ø 8,4 |
| 1 | 708.207 HB | mounting adapter left | 16 | 150.809 | washer ø 6,4 |
| 1 | 708.208 HB | mounting adapter right | 8 | 300.303 | connector |
| 2 | 150.938 | fillister headscrew M 8 x 20 | 4 | 300.300 | electric cable á 15 cm |
| 2 | 150.892 | fillister headscrew M 8 x 45 | 1 | 270.117 | rubber buffer 6 cm |
| 2 | 150.905 | fillister headscrew M 6 x 20 | | | |

Picture shows additional rear rack 650.792 01 01 black

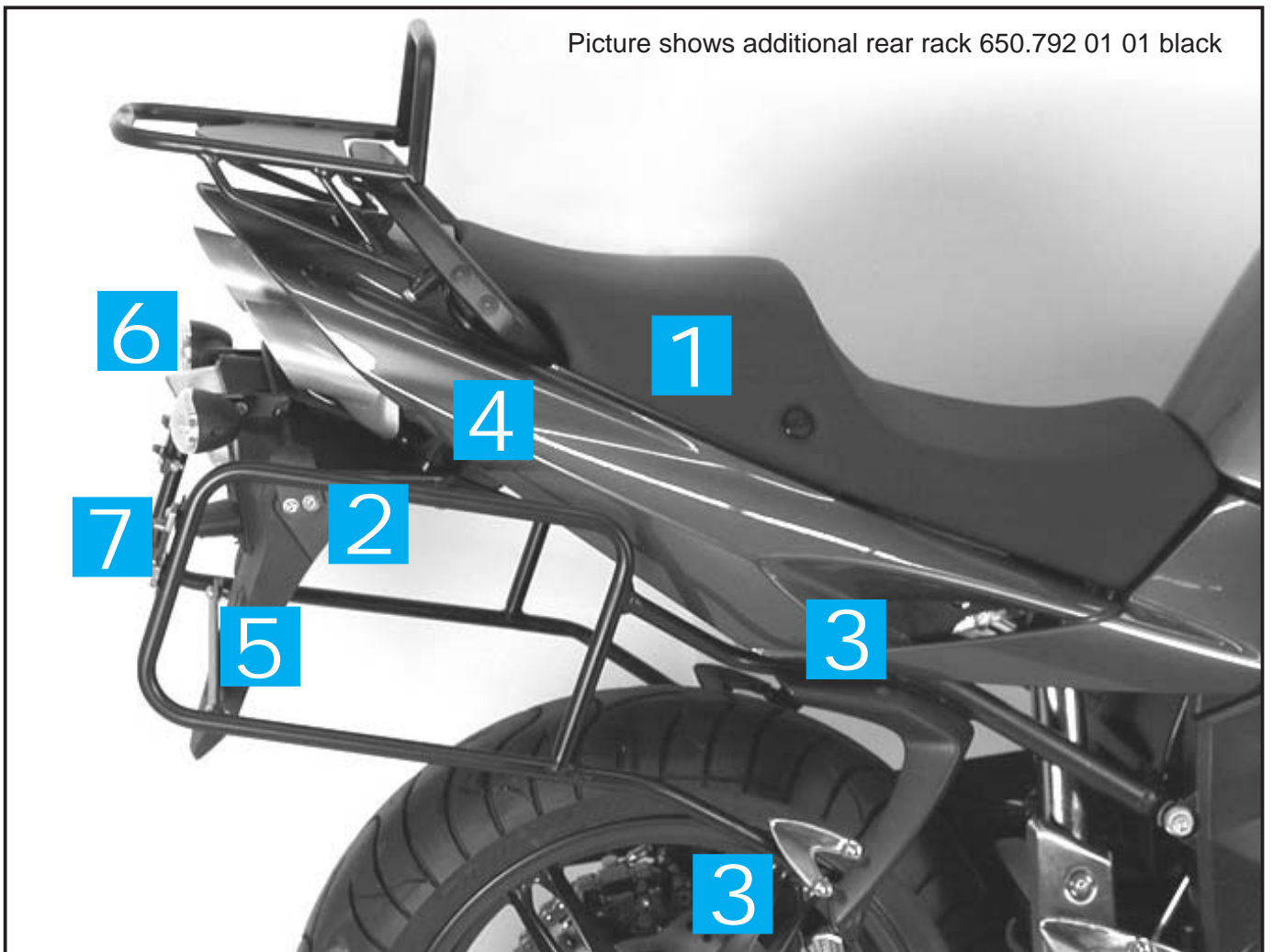

Side carrier
 Triumph Sprint ST 1050
 from date of manufacture 2005

Item - No.:
 650.792 00 01 black

- Side cases
- Top cases
- luggage frames
- Lock it system
- Softbags
- Aluminium luggage
- Leather luggage
- Protection bars
- Center stands
- Chopper parts
- Quad parts
- Accessories



Assembling instructions

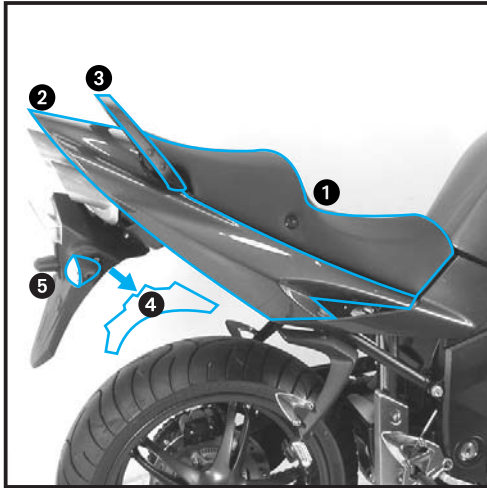

1 Preparing:
 Dismantle

- ① seat
- ② rear cover
- ③ hand rail
- ④ plastic cover (inside fender)
- ⑤ blinker

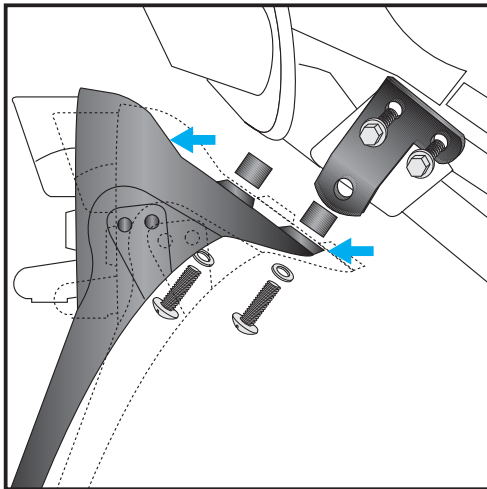

2 Moving the rear fender:
 Unscrew fender and move it backwards.
 Use the three higher borings to screw the fender with original screws.

Fastening of the mounting adapters left+right:
 together with the backlight to the frame. Use original screws.

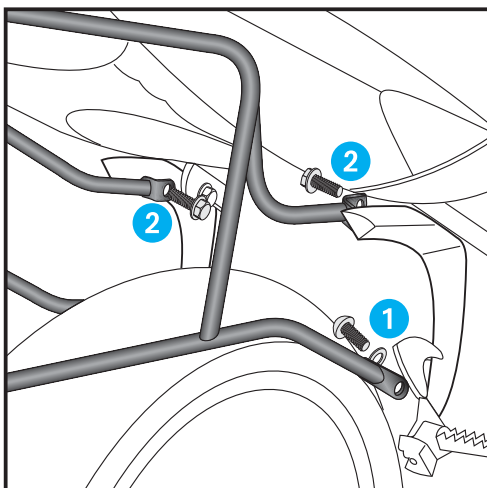

3 Fastening of the side carriers front left+right:

- ① inside the footrest bracket with filister head screws M 8 x 20, and washer \varnothing 8,4 at the free threaded holes.
- ② inside the footrest bracket with original screws.

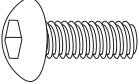

each 2x



Side carrier
Triumph Sprint ST 1050
from date of manufacture 2005

Item - No.:
650.792 00 01 black

Side cases
Top cases
luggage frames
Lock it system
Softbags
Aluminium luggage
Leather luggage
Protection bars
Center stands
Chopper parts
Quad parts
Accessories



Assembling instructions

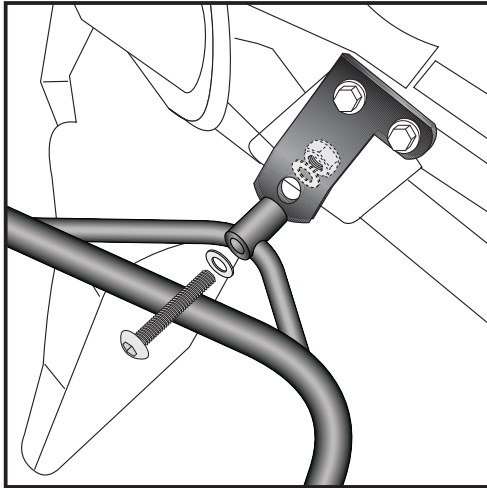

- 4** Fastening of the side carriers top left+right:
to the mounting adapter with filister head screws M 8 x 45, washer
ø 8,4 and self-lock nut M8.

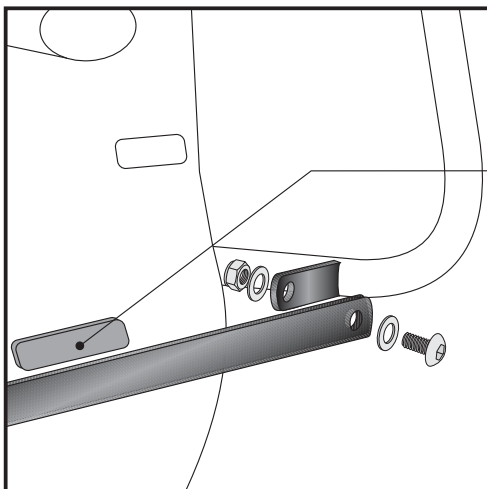

- 5** Fastening of the bracing bow:
to the side carriers with filister head screws M 6 x 20, washer ø 6,4
and self-lock nut M6.

Tape rubber buffer between fender and bracing bow.

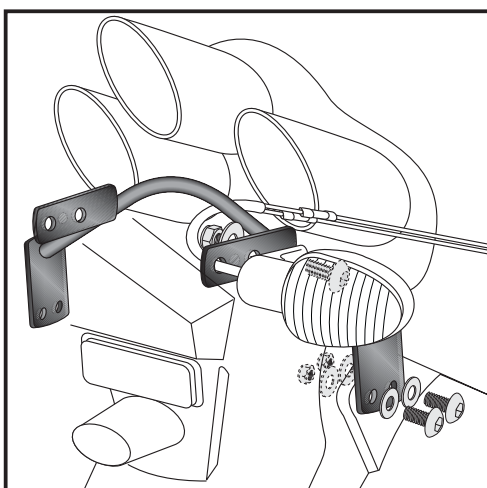

- 6** Fastening of the blinker adapter:
at the original fixing points of the blinkers with filister head screws
M 6 x 16, washers ø 6,4 and self-lock nut M6.
Fix the blinker with original screws
You have to lengthen the blinker cable with the electric cables 15cm
and connectors in this kit.
Be aware, that the cables don't touch the exhaust.



Side carrier
Triumph Sprint ST 1050
from date of manufacture 2005

Item - No.:
650.792 00 01 black

Side cases
Top cases
Luggage frames
Lock it system
Softbags
Aluminium luggage
Leather luggage
Protection bars
Center stands
Chopper parts
Quad parts
Accessories



Assembling instructions

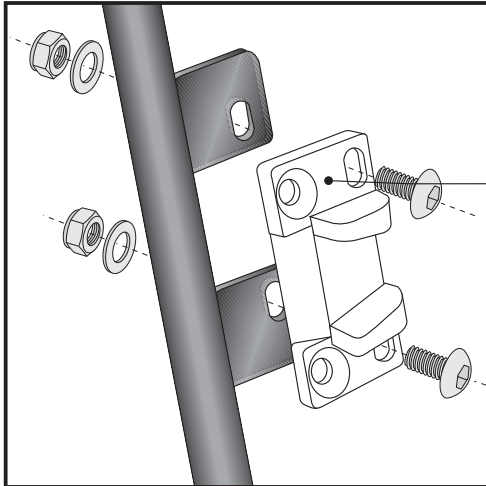

7 Hint: assembling side cases

Fastening of adapter to hook in the fixing lock

Hint :

The adapters are enclosed with the side cases.
They are not included in the side carrier set.

The necessary screws for mounting the metal adapter on the carrier are part of this set.

(filister head screw M6 x 16, washer $\varnothing 6,4$ and self lock nut M6).

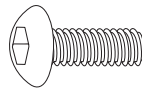

each 4x



Control all screw connections after the assembly for tightness!

Please notice our enclosed service information.

Also available:

rear rack 650.792 01 01 black



Hepco & Becker GmbH
An der Steinmauer 6
D-66955 Pirmasens
Germany

Tel.: +49 6331 - 1453 - 100
Fax: +49 6331 - 1453 - 120
eMail: vertrieb@hepco-becker.de
www.hepco-becker.de